

# BAXI

# PRIME

en	<b>CONDENSING GAS WALL-HUNG BOILERS</b>
	<i>Installation manual for the User</i>
de	<b>KONDENSATIONS-WANDGASHEIZKESSEL</b>
	<i>Betriebsanleitung für den Benutzer</i>
es	<b>CALDERA MURAL DE GAS DE CONDENSACIÓN</b>
	<i>Manual de uso destinado al usuario</i>
cs	<b>PLYNOVÉ ZÁVĚSNÉ KONDENZAČNÍ KOTLE</b>
	<i>Návod k použití určený pro uživatele</i>
sk	<b>PLYNOVÉ ZÁVESNÉ KONDENZAČNÉ KOTLE</b>
	<i>Návod na použitie určený pre používateľa</i>
el	<b>ΕΠΙΤΟΙΧΙΟΣ ΛΕΒΗΤΑΣ ΑΕΡΙΟΥ ΣΥΜΠΥΚΝΩΣΗΣ</b>
	<i>Εγχειρίδιο χρήσης για τον πελάτη</i>
hu	<b>KONDENZÁCIÓS FALI GÁZKAZÁN</b>
	<i>A felhasználónak szóló kézikönyv</i>
pl	<b>KONDENSACYJNE KOTŁY ŚCIENNE GAZOWE</b>
	<i>Podręcznik obsługi dla użytkownika</i>
ru	<b>НАСТЕННЫЙ ГАЗОВЫЙ КОНДЕНСАЦИОННЫЙ КОТЕЛ</b>
	<i>Руководство для использования пользователем</i>



**EAC** **CE** 0085

Η συσκευή μπορεί να χρησιμοποιηθεί από παιδιά ηλικίας όχι μικρότερης των 8 ετών και από άτομα με μειωμένες φυσικές, αισθητηριακές ή νοητικές ικανότητες, ή χωρίς εμπειρία ή την αναγκαία γνώση, αρκεί να εποπτεύονται ή να έχουν λάβει σχετικές οδηγίες για την ασφαλή χρήση της συσκευής και την κατανόηση των κινδύνων που σχετίζονται με αυτή. Τα παιδιά δεν πρέπει να παίζουν με τη συσκευή. Ο καθαρισμός και η συντήρηση που θα πρέπει να διενεργείται από το χρήστη δεν πρέπει να γίνονται από παιδιά χωρίς επιτήρηση.

## ΠΕΡΙΕΧΟΜΕΝΑ

1.	ΑΣΦΑΛΕΙΑ.....	68
1.1	ΓΕΝΙΚΕΣ ΥΠΟΔΕΙΞΕΙΣ ΑΣΦΑΛΕΙΑΣ .....	68
1.2	ΣΥΣΤΑΣΕΙΣ.....	68
1.3	ΕΥΘΥΝΗ.....	68
2.	ΕΙΣΑΓΩΓΗ.....	69
2.1	ΓΕΝΙΚΑ.....	69
2.2	ΧΡΗΣΙΜΟΠΟΙΟΥΜΕΝΑ ΣΥΜΒΟΛΑ.....	69
3.	ΤΕΧΝΙΚΑ ΧΑΡΑΚΤΗΡΙΣΤΙΚΑ.....	69
3.1	ΚΑΝΟΝΙΣΜΟΙ ΚΑΙ ΕΓΚΡΙΣΕΙΣ.....	69
3.2	ΤΕΧΝΙΚΑ ΣΤΟΙΧΕΙΑ.....	70
3.2.1	ΤΕΧΝΙΚΕΣ ΠΑΡΑΜΕΤΡΟΙ.....	71
4.	ΠΕΡΙΓΡΑΦΗ ΤΟΥ ΠΡΟΪΟΝΤΟΣ.....	72
4.1	ΓΕΝΙΚΗ ΠΕΡΙΓΡΑΦΗ.....	72
4.2	ΑΡΧΗ ΛΕΙΤΟΥΡΓΙΑΣ.....	72
4.3	ΚΥΡΙΑ ΕΞΑΡΤΗΜΑΤΑ.....	72
4.4	ΠΕΡΙΓΡΑΦΗ ΤΟΥ ΠΙΝΑΚΑ ΕΛΕΓΧΟΥ.....	73
5.	ΛΕΙΤΟΥΡΓΙΑ.....	73
5.1	ΧΡΗΣΗ ΤΟΥ ΠΙΝΑΚΑ ΕΛΕΓΧΟΥ.....	73
	ΚΟΥΜΠΙΑ ΚΑΙ ΕΠΙΛΟΓΕΙΣ.....	73
5.2	ΑΝΑΜΜΑ.....	73
	ΔΙΑΔΙΚΑΣΙΑ ΑΝΑΜΜΑΤΟΣ (ΜΕΤΑ ΤΗΝ ΔΙΑΚΟΠΗ ΗΛΕΚΤΡΙΚΗΣ ΤΡΟΦΟΔΟΣΙΑΣ).....	74
5.3	ΟΛΙΚΟ ΣΒΗΣΙΜΟ.....	74
5.4	ΑΝΤΙΠΑΓΩΤΙΚΗ ΠΡΟΣΤΑΣΙΑ.....	74
6.	ΡΥΘΜΙΣΕΙΣ.....	74
6.1	ΑΝΑΓΝΩΣΗ ΔΕΔΟΜΕΝΩΝ ΛΕΙΤΟΥΡΓΙΑΣ.....	74
7.	ΣΥΝΤΗΡΗΣΗ.....	76
7.1	ΓΕΝΙΚΑ.....	76
7.2	ΜΗΝΥΜΑ ΓΙΑ ΤΗ ΣΥΝΤΗΡΗΣΗ.....	76
7.3	ΠΡΟΕΙΔΟΠΟΙΗΣΕΙΣ ΓΙΑ ΤΗ ΣΥΝΤΗΡΗΣΗ.....	76
7.4	ΟΔΗΓΙΕΣ ΓΙΑ ΤΗ ΣΥΝΤΗΡΗΣΗ.....	76
7.5	ΤΡΟΦΟΔΟΣΙΑ ΕΓΚΑΤΑΣΤΑΣΗΣ.....	76
7.6	ΑΠΑΕΡΩΣΗ ΕΓΚΑΤΑΣΤΑΣΗΣ.....	77
7.7	ΑΔΕΙΑΣΜΑ ΕΓΚΑΤΑΣΤΑΣΗΣ.....	77
8.	ΕΠΙΛΥΣΗ ΤΩΝ ΠΡΟΒΛΗΜΑΤΩΝ.....	77
8.1	ΚΩΔΙΚΟΙ ΑΝΩΜΑΛΙΑΣ.....	78
9.	ΘΕΣΗ ΕΚΤΟΣ ΛΕΙΤΟΥΡΓΙΑΣ.....	79
9.1	ΔΙΑΔΙΚΑΣΙΑ ΑΠΟΣΥΝΑΡΜΟΛΟΓΗΣΗΣ.....	79
10.	ΔΙΑΘΕΣΗ.....	79
10.1	ΔΙΑΘΕΣΗ ΚΑΙ ΑΝΑΚΥΚΛΩΣΗ.....	79
11.	ΠΡΟΣΤΑΣΙΑ ΤΟΥ ΠΕΡΙΒΑΛΛΟΝΤΟΣ.....	79
11.1	ΕΞΟΙΚΟΝΟΜΗΣΗ ΕΝΕΡΓΕΙΑΣ.....	79

# 1. ΑΣΦΑΛΕΙΑ

## 1.1 Γενικές υποδείξεις ασφαλείας

### ΟΣΜΗ ΑΕΡΙΟΥ

- Σβήστε το λέβητα.
- Μην ενεργοποιείτε καμία ηλεκτρική διάταξη (όπως π.χ. το άναμμα φωτός).
- Σβήστε ενδεχόμενες ελεύθερες φλόγες και ανοίξτε τα παράθυρα.
- Καλέστε το Εξουσιοδοτημένο Κέντρο Τεχνικής Υποστήριξης.

### ΟΣΜΗ ΚΑΥΣΑΕΡΙΩΝ

- Σβήστε το λέβητα.
- Αερίστε το χώρο ανοίγοντας πόρτες και παράθυρα.
- Καλέστε το Εξουσιοδοτημένο Κέντρο Τεχνικής Υποστήριξης.

### ΕΥΦΛΕΚΤΟ ΥΛΙΚΟ

Μη χρησιμοποιείτε και/ή μην αποθέτετε υλικά εύφλεκτα (διαλύτες, χαρτί, κλπ.) πλησίον του λέβητα.

### ΣΥΝΤΗΡΗΣΗ ΚΑΙ ΚΑΘΑΡΙΣΜΟΣ ΤΟΥ ΛΕΒΗΤΑ

Διακόψτε την ηλεκτρική τροφοδοσία του λέβητα πριν τη διενέργεια οποιασδήποτε επέμβασης.



Διενεργείτε μια φορά ετησίως τη συντήρηση της συσκευής επικοινωνώντας με ειδικευμένο τεχνικό που εκδίδει πιστοποιητικό συντήρησης υπογραμμένο.

## 1.2 Συστάσεις



Μόνο ειδικευμένοι τεχνικοί είναι εξουσιοδοτημένοι να πρεμβαίνουν στη συσκευή και στην εγκατάσταση.



Η συσκευή δεν προορίζεται να χρησιμοποιηθεί από άτομα των οποίων οι φυσικές, οι αισθητηριακές ή νοητικές ικανότητες είναι μειωμένες, ή λόγω έλλειψης εμπειρίας ή γνώσης, εκτός κι αν αυτά, μέσω ατόμου υπευθύνου για την ασφάλειά τους, επιτηρούνται ή γνωρίζουν τις οδηγίες τις σχετικές με τη χρήση της συσκευής



Μην αποσυνδέετε φυσικά τη συσκευή από την ηλεκτρική τροφοδοσία με σκοπό την εξασφάλιση της λειτουργίας των λειτουργιών ασφαλείας όπως το μη μπλοκάρισμα της αντλίας και του αντιπαγωγικού.



Τα υλικά της συσκευασίας (πλαστικές σακούλες, πολυστυρένιο κλπ.) πρέπει να φυλάσσονται μακριά από παιδιά, καθώς αποτελούν πιθανή εστία κινδύνου.



Να ελέγχετε περιοδικά την πίεση της εγκατάστασης (ελάχιστη πίεση 0,8 bar, προτεινόμενη πίεση 1 - 1,5 bar).



Μην αφαιρείτε και μην καλύπτετε τις πινακίδες και τις ετικέτες ταυτοποίησης επί της συσκευής. Αυτές πρέπει να παραμένουν ορατές για όλη την ωφέλιμη ζωή της συσκευής.



Η μη τήρηση των προειδοποιήσεων αυτών συνεπάγεται την μείωση χρόνου της εγγύησης της συσκευής. Τα στοιχεία των εξουσιοδοτημένων Κέντρων Τεχνικής Υποστήριξης αναφέρονται στο συνημμένο φύλλο. Πριν θέσετε σε λειτουργία αφαιρέστε το προστατευτικό φιλμ από το λέβητα. Μη χρησιμοποιείτε για το σκοπό αυτό εργαλεία ή υλικά αποξυστικά γιατί μπορεί να προξενήσουν ζημιά στα βερνικωμένα μέρη.

## 1.3 Ευθύνη

### 1.3.1 ΕΥΘΥΝΗ ΤΟΥ ΠΑΡΑΓΩΓΟΥ

Τα προϊόντα μας διαθέτουν σήμανση **CE**. Η επιχείρησή μας, στη συνεχή προσπάθεια βελτίωσης των προϊόντων, διατηρεί το δικαίωμα τροποποίησης των δεδομένων της τεκμηρίωσης αυτής οποιαδήποτε στιγμή και χωρίς προειδοποίηση. Η παρούσα τεκμηρίωση είναι πληροφοριακό υλικό και δεν θεωρείται ως συμβόλαιο έναντι τρίτων. Η ευθύνη μας με την ιδιότητα του παραγωγού δεν μπορεί να επικληθεί στις ακόλουθες περιπτώσεις:

- Μη τήρηση των οδηγιών εγκατάστασης της συσκευής.
- Μη τήρηση των οδηγιών χρήσης της συσκευής.
- Καθόλου ή ανεπαρκής συντήρηση της συσκευής.

### 1.3.2 ΕΥΘΥΝΗ ΤΟΥ ΕΓΚΑΤΑΣΤΑΤΗ

Ο εγκαταστάτης ευθύνεται για την εγκατάσταση και την αρχική θέση σε λειτουργία της συσκευής. Ο εγκαταστάτης πρέπει να τηρεί τις ακόλουθες οδηγίες:

- Διαβάστε και ακολουθήστε τις οδηγίες που περιέχονται στα εγχειρίδια που παρέχονται με τη συσκευή.
- Εγκαταστήστε τη συσκευή σύμφωνα με τους ισχύοντες νόμους και κανόνες.
- Διενεργήστε την αρχική θέση σε λειτουργία και τους ενδεχόμενους αναγκαίους ελέγχους.
- Επεξηγήστε την εγκατάσταση στον χρήστη.
- Σε περίπτωση ανάγκης συντήρησης, πληροφορήστε τον χρήστη για την υποχρέωση διενέργειας ενός ελέγχου της συσκευής και τη διατήρηση της τελευταίας σε σωστές συνθήκες λειτουργίας.
- Παραδώστε στον χρήστη όλα τα εγχειρίδια οδηγιών.

### 1.3.3 ΕΥΘΥΝΗ ΤΟΥ ΧΡΗΣΤΗ

Για την εξασφάλιση μια εγκατάστασης πλήρως λειτουργικής, να τηρείτε τις ακόλουθες οδηγίες:

- Διαβάστε και ακολουθήστε τις οδηγίες των εγχειριδίων που σας παρέχονται με τη συσκευή.
- Ζητήστε την υποστήριξη ενός εγκαταστάτη ειδικευμένου για την εγκατάσταση και τη θέση σε αρχική λειτουργία.
- Ζητήστε από τον εγκαταστάτη να σας εξηγήσει πώς λειτουργεί ο λέβητας.
- Ζητήστε από έναν ειδικευμένο εγκαταστάτη/κέντρο Τεχνικής Υποστήριξης τη διενέργεια συντήρησης και των αναγκαίων περιοδικών επιθεωρήσεων.
- Να διατηρείτε τα εγχειρίδια σε καλή κατάσταση και πλησίον της συσκευής.

Μην αφήνετε να χρησιμοποιηθεί η συσκευή από άτομα (και παιδιά) των οποίων οι φυσικές, αισθητηριακές ή νοητικές ικανότητες είναι περιορισμένες ή από άτομα χωρίς τεχνική κατάρτιση. Η χρησιμοποίηση της συσκευής από τα άτομα αυτά είναι επιτρεπτή μόνο υπό την εποπτεία κάποιου ικανού να εξασφαλίζει την ασφάλεια ή μόνο αν τα άτομα αυτά έχουν εκπαιδευτεί στη σωστή χρήση της συσκευής. Αποφεύγετε να παίζονται τα παιδιά με τη συσκευή.

## 2. ΕΙΣΑΓΩΓΗ

### 2.1 Γενικά

Το εγχειρίδιο αυτό προορίζεται για τον εγκαταστάτη ενός λέβητα PRIME.

### 2.2 Χρησιμοποιούμενα σύμβολα



#### ΠΡΟΕΙΔΟΠΟΙΗΣΗ

Κίνδυνος ζημιάς ή δυσλειτουργίας της συσκευής. Δώστε ιδιαίτερη προσοχή στις προειδοποιήσεις κινδύνου που αφορούν ενδεχόμενες ζημιές σε άτομα.



#### ΚΙΝΔΥΝΟΣ ΕΓΚΑΥΜΑΤΩΝ

Πριν ενεργήσετε σε μέρη εκτεθειμένα σε θερμότητα, περιμένετε να κρυώσει η συσκευή.



#### ΚΙΝΔΥΝΟΣ ΥΨΗΛΗΣ ΤΑΣΗΣ

Ηλεκτρικά μέρη υπό τάση, κίνδυνος ηλεκτροπληξίας.



#### ΚΙΝΔΥΝΟΣ ΠΑΓΩΝΙΑΣ

Πιθανός σχηματισμός πάγου διότι η θερμοκρασία μπορεί να είναι ιδιαίτερα χαμηλή.



#### ΣΗΜΑΝΤΙΚΕΣ ΠΛΗΡΟΦΟΡΙΕΣ

Πληροφορίες που θα πρέπει να διαβαστούν με ιδιαίτερη προσοχή διότι είναι χρήσιμες για τη σωστή λειτουργία του λέβητα.



#### ΓΕΝΙΚΗ ΑΠΑΓΟΡΕΥΣΗ

Απαγορεύεται η διενέργεια/χρησιμοποίηση για ό,τι αναφέρεται δίπλα από το σύμβολο.

## 3. ΤΕΧΝΙΚΑ ΧΑΡΑΚΤΗΡΙΣΤΙΚΑ

### 3.1 Κανονισμοί και εγκρίσεις

#### 3.1.1 Πιστοποιήσεις

Η επιχείρησή μας δηλώνει ότι αυτά τα προϊόντα διαθέτουν σήμανση **CE** σύμφωνα με τις βασικές απαιτήσεις των ακόλουθων Οδηγιών:

- Οδηγία αερίων 2009/142/EK
- Οδηγία ηλεκτρομαγνητικής συμβατότητας 2004/108/EK Γενικοί κανόνες: EN 61000-6-3, EN 61000-6-1 Προδιαγραφή αναφερόμενη σε: EN 55014
- Για τις συνδεδεμένες συσκευές στο ηλεκτρικό δίκτυο: Συμμορφωθείτε με τις ισχύουσες υποδείξεις για τις ηλεκτρικές συσκευές σε χαμηλή τάση.
- Οδηγία χαμηλής τάσης 2006/95/EK Γενική προδιαγραφή: EN 60335-1 Προδιαγραφή αναφερόμενη σε: EN 60335-2-102
- Οδηγία αποδοτικότητας 92/42/EK
- Οδηγία για οικοσυμβατούς σχεδιασμούς 2009/125/EK
- Οδηγία για την ενεργειακή κατανάλωση 2010/30/EK;
- Κανονισμός (ΕΕ) αριθ. 813/2013 - 811/2013;
- Οδηγία για την ένδειξη κατανάλωσης ενέργειας 2010/30/ΕΕ.

Πλέον των υποδείξεων και των νομικών οδηγιών θα πρέπει να τηρούνται και οι συμπληρωματικές οδηγίες που περιγράφονται στις παρούσες οδηγίες. Όλες οι συμπληρώσεις και οι περαιτέρω υποδείξεις εφαρμόζονται τη στιγμή της εγκατάστασης.

### 3.2 Τεχνικά Στοιχεία

		PRIME 24	PRIME 28
Κατ.		I <sub>3B/P</sub>	
Τύπος αερίου	-	G30 – G31	
Ονομαστική θερμική παροχή ζεστού νερού οικιακής χρήσης (Q <sub>n</sub> )	kW	24,7	28,9
Ονομαστική θερμική θέρμανσης (Q <sub>n</sub> )	kW	20,6	24,7
Μειωμένη θερμική παροχή (Q <sub>n</sub> )	kW	4,9	4,9
Ονομαστική θερμική ισχύς ζεστού νερού οικιακής χρήσης (P <sub>n</sub> )	kW	24,0	28,0
Ονομαστική θερμική ισχύς 80/60°C (P <sub>n</sub> )	kW	20,0	24,0
Ονομαστική θερμική ισχύς 80/60°C (P <sub>n</sub> ) Εργοστασιακή τιμή ρυθμισμένη σε θέρμανση	kW	20,0	20,0
Ονομαστική θερμική ισχύς 50/30°C (P <sub>n</sub> )	kW	21,8	26,1
Μειωμένη θερμική ισχύς 80/60°C (P <sub>n</sub> )	kW	4,8	4,8
Μειωμένη θερμική ισχύς 50/30°C (P <sub>n</sub> )	kW	5,2	5,2
Ονομαστική απόδοση 50/30 °C (H <sub>i</sub> )	%	105,8	105,8
Μέγιστη πίεση νερού κυκλώματος θέρμανσης	bar	3	3
Ελάχιστη πίεση νερού κυκλώματος θέρμανσης	bar	0,5	0,5
Χωρητικότητα νερού δοχείου εκτόνωσης	l	7	7
Ελάχιστη πίεση του δοχείου εκτόνωσης	bar	0,8	0,8
Μέγιστη πίεση νερού κυκλώματος ζεστού νερού οικιακής χρήσης	bar	8,0	8,0
Ελάχιστη δυναμική πίεση νερού κυκλώματος ζεστού νερού οικιακής χρήσης	bar	0,15	0,15
Ελάχιστη παροχή νερού του κυκλώματος ζεστού νερού οικιακής χρήσης	l/min	2,0	2,0
Παραγωγή ζεστού νερού οικιακής χρήσης με ΔT = 25 °C	l/min	13,8	16,1
Παραγωγή ζεστού νερού οικιακής χρήσης με ΔT = 35 °C	l/min	9,8	11,5
Ειδική παροχή "D"	l/min	11,5	13,4
Εύρος θερμοκρασιών κυκλώματος θέρμανσης	°C	25÷80	25÷80
Εύρος θερμοκρασιών κυκλώματος ζεστού νερού οικιακής χρήσης	°C	35÷60	35÷60
Διάμετρος ομοκεντρικής αποστράγγισης	mm	60/100	60/100
Διάμετρος χωριστών αποστράγγισεων	mm	80/80	80/80
Μέγιστη παροχή μάζας καπνών	kg/s	0,012	0,014
Ελάχιστη παροχή μάζας καπνών	kg/s	0,002	0,002
Μέγιστη θερμοκρασία καπνών	°C	80	80
Πίεση τροφοδοσίας αερίου GPL 3B/P	mbar	30	30
Ηλεκτρική τάση τροφοδοσίας	V	230	230
Ηλεκτρική συχνότητα τροφοδοσίας	Hz	50	50
Ονομαστική ηλεκτρικής ισχύος	W	84	94
Καθαρό βάρος / φορτίο νερού	Kg	26/28	26/28
Διαστάσεις (ύψος/ πλάτος/ βάθος)	mm	700/395/279	700/395/279
Βαθμός προστασίας κατά της υγρασίας (EN 60529)	-	IPX5D	IPX5D

#### ΚΑΤΑΝΑΛΩΣΕΙΣ ΘΕΡΜΙΚΗΣ ΠΑΡΟΧΗΣ Q<sub>max</sub> και Q<sub>min</sub>

Q <sub>max</sub> (G30) - 3B	kg/h	1,95	2,28
Q <sub>min</sub> (G30) - 3B	kg/h	0,39	0,39
Q <sub>max</sub> (G31) - 3P	kg/h	1,92	2,25
Q <sub>min</sub> (G31) - 3P	kg/h	0,38	0,38

### 3.2.1 ΤΕΧΝΙΚΕΣ ΠΑΡΑΜΕΤΡΟΙ

<b>BAXI PRIME</b>			<b>24</b>	<b>28</b>
Λέβητας συμπύκνωσης			Nai	Nai
Λέβητας χαμηλής θερμοκρασίας <sup>(1)</sup>			Όχι	Όχι
Λέβητας B1			Όχι	Όχι
Θερμαντήρας χώρου με συμπαραγωγή			Όχι	Όχι
Θερμαντήρας συνδυασμένης λειτουργίας			Nai	Nai
<b>Ονομαστική θερμική ισχύς</b>	<i>Prated</i>	kW	20	24
Ωφέλιμη θερμική ισχύς στην ονομαστική θερμική ισχύ και σε καθεστώς υψηλής θερμοκρασίας <sup>(2)</sup>	<i>P4</i>	kW	20,0	24,0
Ωφέλιμη θερμική ισχύς στο 30% της ονομαστικής θερμικής ισχύος και σε καθεστώς χαμηλής θερμοκρασίας <sup>(1)</sup>	<i>P1</i>	kW	6,7	8,0
<b>Ενεργειακή απόδοση της εποχιακής θέρμανσης χώρου</b>	<i>ηs</i>	%	93	93
Ωφέλιμη απόδοση στην ονομαστική θερμική ισχύ και σε καθεστώς χαμηλής θερμοκρασίας <sup>(2)</sup>	<i>η4</i>	%	88,1	88,0
Ωφέλιμη απόδοση στο 30% της ονομαστικής θερμικής ισχύος και σε καθεστώς χαμηλής θερμοκρασίας <sup>(1)</sup>	<i>η1</i>	%	97,8	97,7
<b>Βοηθητική κατανάλωση ηλεκτρικής ενέργειας</b>				
Πλήρες φορτίο	<i>elmax</i>	kW	0,028	0,038
Μερικό φορτίο	<i>elmin</i>	kW	0,011	0,011
Κατάσταση αναμονής	<i>PSB</i>	kW	0,003	0,003
<b>Λοιπά χαρακτηριστικά</b>				
Απώλειες θερμότητας σε κατάσταση αναμονής	<i>Pstby</i>	kW	0,040	0,040
Κατανάλωση ισχύος ανάφλεξης καυστήρα	<i>Pign</i>	kW	0,000	0,000
Ετήσια κατανάλωση ενέργειας	<i>QHE</i>	GJ	62	74
Στάθμη ηχητικής ισχύος, εσωτερικού χώρου	<i>LWA</i>	dB	48	50
Εκπομπές οξειδίων του αζώτου	<i>NOx</i>	mg/kWh	38	40
<b>Παράμετροι ζεστού νερού οικιακής χρήσης</b>				
<b>Δηλωμένο προφίλ φορτίου</b>			XL	XL
Ημερήσια κατανάλωση ηλεκτρικής ενέργειας	<i>Qelec</i>	kWh	0,151	0,151
Ετήσια κατανάλωση ηλεκτρικής ενέργειας	<i>AEC</i>	kWh	33	33
<b>Ενεργειακή απόδοση θέρμανσης νερού</b>	<i>ηwh</i>	%	86	85
Ημερήσια κατανάλωση καυσίμου	<i>Qfuel</i>	kWh	22,770	22,930
Ετήσια κατανάλωση καυσίμου	<i>AFC</i>	GJ	17	17
<p>(1) Η χαμηλή θερμοκρασία αφορά θερμοκρασία επιστροφής 30°C για τους λέβητες συμπύκνωσης, 37°C για τους λέβητες χαμηλής θερμοκρασίας και 50°C για άλλους λέβητες (στην είσοδο του θερμαντήρα).</p> <p>(2) Το καθεστώς υψηλής θερμοκρασίας αφορά θερμοκρασία επιστροφής 60°C και θερμοκρασία τροφοδοσίας 80°C στην έξοδο του θερμαντήρα.</p>				

## 4. ΠΕΡΙΓΡΑΦΗ ΤΟΥ ΠΡΟΪΟΝΤΟΣ

### 4.1 Γενική περιγραφή

Ο παρών λέβητας χρησιμεύει για θέρμανση νερού σε θερμοκρασία χαμηλότερη από τη θερμοκρασία βρασμού σε ατμοσφαιρική πίεση. Αυτός θα πρέπει να είναι συνδεδεμένος με εγκατάσταση κεντρικής θέρμανσης και σε ένα δίκτυο διανομής ζεστού νερού οικιακής χρήσης, σύμφωνα με τις επιδόσεις και την ισχύ του. Τα χαρακτηριστικά του λέβητα αυτού είναι:

- χαμηλές εκπομπές ρύπων
- θέρμανση με υψηλή απόδοση
- αποβολή των προϊόντων καύσης μέσω ενός ρακόρ ομοαξονικού τύπου ή διαχωρισμένου
- μετωπικός πίνακας ελέγχου με οθόνη
- βάρος και διαστάσεις περιορισμένα

### 4.2 Αρχή λειτουργίας

#### 4.2.1 Καύση

Ο καυστήρας θερμαίνει το νερό θέρμανσης που κυκλοφορεί στον εναλλάκτη θερμότητας. Όταν οι θερμοκρασίες των αερίων καύσης είναι χαμηλότερες από το σημείο δρόσου (περίπου 55°C), ο υδρατμός που περιέχεται στο αέριο καύσης συμπυκνώνεται στο πλευρό των καπνών του εναλλάκτη θερμότητας. Και η ανακτημένη θερμότητα κατά τη διαδικασία αυτή της συμπύκνωσης (λανθάνουσα θερμότητα ή θερμότητα συμπύκνωσης) παραχωρείται στο νερό θέρμανσης. Τα αλερία καύσης που έχουν ψυχθεί εκκενώνονται μέσω του αγωγού απαγωγής. Το νερό συμπύκνωσης αποστραγγίζεται μέσω ενός σιφωνίου.

#### 4.2.2 Θέρμανση και παραγωγή ζεστού νερού οικιακής χρήσης

Στους λέβητες τύπου θέρμανσης και παραγωγής ζεστού νερού οικιακής χρήσης, ένας ενσωματωμένος εναλλάκτης με πλάκες θερμαίνει το νερό οικιακής χρήσης. Μέσω μιας τρίοδης βαλβίδας, το θερμαινόμενο νερό δρομολογείται στην εγκατάσταση θέρμανσης ή προς τον εναλλάκτη θερμότητας με πλάκες. Ένας καταγραφείας ροής επισημαίνει το άνοιγμα μιας στρόφιγγας του ζεστού νερού στην ηλεκτρονική κάρτα που μεταλλάσσει την τρίοδη βαλβίδα σε θέση ζεστού νερού και εκκινεί την αντλία. Η τρίοδη βαλβίδα είναι με ελατήριο, καταναλώνει ηλεκτρισμό μόνο περνώντας από τη μια θέση στην άλλη.

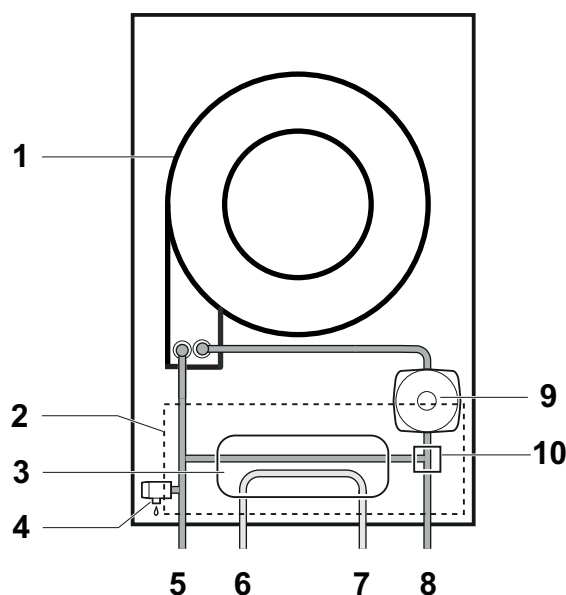

### 4.3 Κύρια εξαρτήματα

ΥΠΟΜΝΗΜΑ ΒΑΣΙΚΟΥ ΣΧΕΔΙΟΥ ΣΥΣΚΕΥΕΣ ΘΕΡΜΑΝΣΗΣ ΚΑΙ ΖΕΣΤΟΥ ΝΕΡΟΥ ΟΙΚΙΑΚΗΣ ΧΡΗΣΗΣ	
1	Εναλλάκτης θερμότητας (Θέρμανση)
2	Υδραυλική μονάδα
3	Εναλλάκτης με πλάκες
4	Βαλβίδα ασφαλείας
5	Παροχή θέρμανσης
6	Έξοδος Ζεστού Νερού Οικιακής Χρήσης (ZNOX)
7	Είσοδος νερού οικιακής χρήσης
8	Επιστροφή θέρμανσης
9	Κυκλοφορητής (Θέρμανση)
10	Τρίοδη βαλβίδα







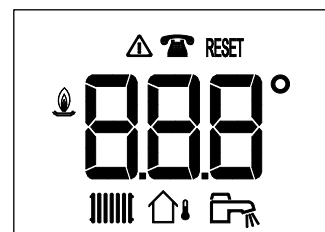
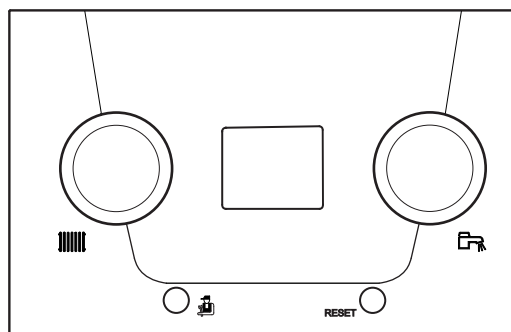

BO-000029

## 4.4 Περιγραφή του πίνακα ελέγχου

ΥΠΟΜΝΗΜΑ ΚΟΥΜΠΙΩΝ/ΕΠΙΛΟΓΕΙΣ	
	Χειροκίνητη ρύθμιση θερμοκρασίας θέρμανσης
	Χειροκίνητη ρύθμιση θερμοκρασίας ζεστού νερού οικιακής χρήσης;
	Ενεργοποίηση της λειτουργίας καθαρισμού καμινάδας
<b>RESET</b>	Κουμπί RESET 1 δευτερόλεπτο = χειροκίνητο Reset ανωμαλίας 5 δευτερόλεπτα = Χειροκίνητη ενεργοποίηση λειτουργίας Απαέρωσης



BO-000007

ΥΠΟΜΝΗΜΑ ΣΥΜΒΟΛΩΝ ΕΜΦΑΝΙΖΟΜΕΝΩΝ ΣΤΗΝ ΟΘΟΝΗ			
	Ενεργοποιημένη λειτουργία θέρμανσης*		
	Ενεργοποιημένη λειτουργία ζεστού νερού οικιακής χρήσης*		
	Εξωτερική θερμοκρασία		
	Αίτημα επέμβασης συντήρησης	<b>RESET</b>	Κάντε χειροκίνητο reset στην ανωμαλία
	Ανωμαλία		Άναμμα του καυστήρα

\* όταν το σύμβολο αναβοσβήνει σημαίνει ότι είναι σε εξέλιξη αίτημα θερμότητας.

## 5. ΛΕΙΤΟΥΡΓΙΑ

### 5.1 Χρήση του πίνακα ελέγχου

#### ΚΟΥΜΠΙΑ ΚΑΙ ΕΠΙΛΟΓΕΙΣ

Ο επιλογέας  ρυθμίζει το setpoint σε θέρμανση από ένα ελάχιστο 25°C σε ένα μέγιστο 80°C:

- στρέψτε δεξιόστροφα για να αυξήσετε την τιμή θερμοκρασίας και αντίστροφα για να την μειώσετε.
- Ενεργήστε στον επιλογέα για να καταχωρήσετε την επιθυμητή τιμή θερμοκρασίας (setpoint). Στην οθόνη εμφανίζεται η καταχωρηθείσα τιμή setpoint που αναβοσβήνει για 5 δευτερόλεπτα στο τέλος των οποίων εμφανίζεται η θερμοκρασία παροχής.
- Για να αποκλείσετε τη θέρμανση στρέψτε τον επιλογέα τέλους διαδρομής αριστερόστροφα.

Ο επιλογέας  ρυθμίζει το setpoint σε ζεστό νερό οικιακής χρήσης από ένα ελάχιστο 35°C σε ένα μέγιστο 60°C:

- στρέψτε δεξιόστροφα για να αυξήσετε την τιμή θερμοκρασίας και αντίστροφα για να την μειώσετε.
- Ενεργήστε στον επιλογέα και καταχωρήστε την επιθυμητή τιμή θερμοκρασίας (setpoint). Στην οθόνη εμφανίζεται η τιμή του καταχωρημένου setpoint που αναβοσβήνει για 5 δευτερόλεπτα στο τέλος των οποίων εμφανίζεται η θερμοκρασία του νερού θέρμανσης (κατά τη λήψη νερού οικιακής χρήσης στην οθόνη εμφανίζεται η πραγματική θερμοκρασία του ζεστού νερού οικιακής χρήσης).
- Για να αποκλείσετε το ζεστό νερό οικιακής χρήσης στρέψτε τον επιλογέα τέλους διαδρομής αριστερόστροφα.



Μόνο στο πρώτο άναμμα του λέβητα ενεργοποιείται η "Φάση αρχικοποίησης". Η διαδικασία αυτή διενεργεί μια σειρά δοκιμών στο τέλος των οποίων εκκινεί αυτόματα η λειτουργία Απαέρωσης της εγκατάστασης που διαρκεί 5 λεπτά. Για την ενεργοποίηση της χειροκίνητης λειτουργίας κρατήστε πατημένο για 5 δευτερόλεπτα το κουμπί RESET (όταν η λειτουργία είναι ενεργή δεν μπορείτε να τη διακόψετε).

### 5.2 Άναμμα

Για να ανάψετε σωστά το λέβητα, ενεργήστε ως εξής:

- Ελέγξτε αν η πίεση της εγκατάστασης είναι η προκαθορισμένη (κεφάλαιο 6).
- Τροφοδοτήστε με ρεύμα το λέβητα.
- Ανοίξτε τη στρόφιγγα του αερίου (κίτρινου χρώματος, τοποθετημένη κάτω από το λέβητα).
- Στρέψτε τον επιλογέα του κυκλώματος θέρμανσης για να καταχωρήσετε την επιθυμητή τιμή θερμοκρασίας της εγκατάστασης.
- Στρέψτε τον επιλογέα του κυκλώματος νερού οικιακής χρήσης για να καταχωρήσετε την επιθυμητή τιμή ζεστού νερού οικιακής χρήσης.



## Διαδικασία ανάμματος (μετά την διακοπή ηλεκτρικής τροφοδοσίας)

Όταν ο λέβητας τροφοδοτείται ηλεκτρικά στην οθόνη εμφανίζονται οι ακόλουθες πληροφορίες:

1. όλα τα σύμβολα αναμμένα (1 δευτερόλεπτο).
2. έκδοση software (1 δευτερόλεπτο).
3. Εμφανίζεται η ένδειξη "InI" (μερικά δευτερόλεπτα).
4. Όλα σβηστά (1 δευτερόλεπτο).
5. Εμφανίζεται η ένδειξη "Fx.x." (2 δευτερόλεπτα).
6. Εμφανίζεται η ένδειξη "Px.x." (2 δευτερόλεπτα).
7. Εμφανίζεται η ένδειξη "OFF" (οι επιλογείς είναι τελείως στραμμένοι αριστερόστροφα).
8. Αρχίζει η φάση **απαέρωσης** του λέβητα και της εγκατάστασης θέρμανσης. Η οθόνη εμφανίζει την ένδειξη "(t17)", η διάρκεια της φάσης αυτής είναι 5 λεπτά.

Στο τέλος της φάσης απαέρωσης ο λέβητας είναι έτοιμος για τη λειτουργία.

### 5.3 Ολικό σβήσιμο

Για το σβήσιμο του λέβητα πρέπει να διακόψετε την ηλεκτρική τροφοδοσία της συσκευής μέσω του διπολικού διακόπτη και να κλείσετε τη στρόφιγγα του αερίου.



Στις συνθήκες αυτές ο λέβητας δεν προατατεύεται από την παγωνιά.

### 5.4 Αντιπαγωτική προστασία

Συνιστάται να αποφεύγετε την αποστράγγιση ολόκληρης της εγκατάστασης θέρμανσης, καθώς οι αλλαγές νερού προκαλούν το σχηματισμό άχρηστων και επιβλαβών αλάτων στο εσωτερικό του λέβητα και των θερμαντικών σωμάτων. Σε περίπτωση που η θερμική εγκατάσταση δε χρησιμοποιείται κατά τη διάρκεια του χειμώνα και υπάρχει κίνδυνος παγετού, συνιστάται να προσθέσετε στο νερό της εγκατάστασης κατάλληλα διαλύματα αντιπαγωτικού που προορίζονται για το σκοπό αυτό (π.χ. προπυλενική γλυκόλη σε συνδυασμό με αναστολείς διάβρωσης και καθαλατώσεων). Η ηλεκτρονική διαχείριση του λέβητα διαθέτει μια "αντιπαγωτική" λειτουργία σε θέρμανση η οποία με θερμοκρασία παροχής εγκατάστασης χαμηλότερη των 7 °C εκκινεί την αντλία. Αν η θερμοκρασία φτάσει τους 4 °C ανάβει ο καυστήρας μέχρι να φτάσει σε παροχή τους 10 °C. Αφού επιτευχθεί η τιμή αυτή ο καυστήρας σβήνει ενώ η αντλία α συνεχίζει να κυκλοφορεί για 15 λεπτά.





Η λειτουργία είναι ενεργή αν ο λέβητας τροφοδοτείται ηλεκτρικά, υπάρχει αέριο, η πίεση της εγκατάστασης είναι η ενδεδειγμένη και ο λέβητας δεν είναι μπλοκαρισμένος.

## 6. ΡΥΘΜΙΣΕΙΣ

### 6.1 Ανάγνωση δεδομένων λειτουργίας

Ενεργώντας στο κουμπί  μπορείτε να εμφανίσετε μερικές πληροφορίες για τη λειτουργία του λέβητα.

- πατήστε για 1 δευτερόλεπτο για την εμφάνιση του τρόπου λειτουργίας (παράδειγμα: "t.17" = Φάση απαέρωσης σε εκτέλεση).
- πατήστε πάλι για 1 δευτερόλεπτο για την εμφάνιση της υπο-κατάστασης λειτουργίας ή την αντίστοιχη λειτουργία (παράδειγμα: "u.00" = Λέβητας σε stand-by).
- πατήστε πάλι για 1 δευτερόλεπτο για την εμφάνιση της θερμοκρασίας λειτουργίας σε θέρμανση: αναβοσβήνει το σύμβολο  ακολουθούμενο από την τιμή της θερμοκρασίας σε °C.
- πατήστε πάλι για 1 δευτερόλεπτο για την εμφάνιση του setpoint της θερμοκρασίας λειτουργίας σε ζεστό νερό οικιακής χρήσης: αναβοσβήνει το σύμβολο  ακολουθούμενο από την τιμή της θερμοκρασίας σε °C.
- πατήστε πάλι για 1 δευτερόλεπτο για την εμφάνιση του επιπέδου ισχύος από 0 σε 3: αναβοσβήνει το σύμβολο  και ο αριθμός ο σχετικός με το επίπεδο ισχύος.

Για να βγείτε κρατήστε πατημένο το κουμπί  για περισσότερο από 3 δευτερόλεπτα.

## ΚΑΤΑΣΤΑΣΕΙΣ ΚΑΙ ΥΠΟ-ΚΑΤΑΣΤΑΣΕΙΣ

- Η ΚΑΤΑΣΤΑΣΗ είναι η φάση στιγμιαίας λειτουργίας του λέβητα τη στιγμή της εμφάνισής.
- Η ΥΠΟ-ΚΑΤΑΣΤΑΣΗ είναι η φάση στιγμιαίας λειτουργίας του λέβητα εντός της ΚΑΤΑΣΤΑΣΗΣ τη στιγμή της εμφάνισής.

### ΛΙΣΤΑ ΤΩΝ ΚΑΤΑΣΤΑΣΕΩΝ

ΚΑΤΑΣΤΑΣΗ	ΕΜΦΑΝΙΣΗ
STAND BY	t00
ΑΙΤΗΜΑ ΘΕΡΜΟΤΗΤΑΣ	t01
ΚΑΥΣΤΗΡΑΣ ΣΕ ΑΝΑΜΜΑ	t02
ΛΕΙΤΟΥΡΓΙΑ ΣΕ ΘΕΡΜΑΝΣΗ	t03
ΛΕΙΤΟΥΡΓΙΑ ΣΕ ΖΕΣΤΟ ΝΕΡΟ ΟΙΚΙΑΚΗΣ ΧΡΗΣΗΣ	t04
ΚΑΥΣΤΗΡΑΣ ΣΒΗΣΤΟΣ	t05
ΜΕΤΑΚΥΚΛΟΦΟΡΙΑ ΑΝΤΛΙΑΣ	t06
ΣΒΗΣΙΜΟ ΤΟΥ ΚΑΥΣΤΗΡΑ ΛΟΓΩ ΕΠΙΤΕΥΞΗΣ SETPOINT ΘΕΡΜΟΚΡΑΣΙΑΣ	t08
ΠΡΟΣΩΡΙΝΗ ΑΝΩΜΑΛΙΑ	t09
ΔΙΑΡΚΗΣ ΑΝΩΜΑΛΙΑ (ΑΝΩΜΑΛΙΑ ΠΡΟΣ RESET ΧΕΙΡΟΝΑΚΤΙΚΑ)	t10
ΛΕΙΤΟΥΡΓΙΑ ΚΑΘΑΡΙΣΜΟΥ ΚΑΜΙΝΑΔΑΣ ΣΤΗΝ ΕΛΑΧΙΣΤΗ ΙΣΧΥ	t11
ΛΕΙΤΟΥΡΓΙΑ ΚΑΘΑΡΙΣΜΟΥ ΚΑΜΙΝΑΔΑΣ ΣΤΗ ΜΕΓΙΣΤΗ ΙΣΧΥ ΣΕ ΘΕΡΜΑΝΣΗ	t12
ΛΕΙΤΟΥΡΓΙΑ ΚΑΘΑΡΙΣΜΟΥ ΚΑΜΙΝΑΔΑΣ ΣΤΗ ΜΕΓΙΣΤΗ ΙΣΧΥ ΣΕ ΖΕΣΤΟ ΝΕΡΟ ΟΙΚΙΑΚΗΣ ΧΡΗΣΗΣ	t13
ΧΕΙΡΟΝΑΚΤΙΚΟ ΑΙΤΗΜΑ ΘΕΡΜΟΤΗΤΑΣ	t15
ΑΝΤΙΠΑΓΩΤΙΚΗ ΠΡΟΣΤΑΣΙΑ ΕΝΕΡΓΗ	t16
ΛΕΙΤΟΥΡΓΙΑ ΑΠΑΕΡΩΣΗΣ ΕΝΕΡΓΗ	t17
ΗΛΕΚΤΡΟΝΙΚΗ ΚΑΡΤΑ ΥΠΕΡΘΕΡΜΑΝΘΗΚΕ (ΠΕΡΙΜΕΝΕΤΕ ΝΑ ΚΡΥΩΣΕΙ)	t18
ΛΕΒΗΤΑΣ ΣΕ ΦΑΣΗ RESET	t19

### ΛΙΣΤΑ ΥΠΟ-ΚΑΤΑΣΤΑΣΕΩΝ

ΥΠΟ-ΚΑΤΑΣΤΑΣΗ	ΕΜΦΑΝΙΣΗ
STAND BY	U00
ΧΡΟΝΟΣ ΑΝΑΜΟΝΗΣ ΕΠΟΜΕΝΟΥ ΑΝΑΜΜΑΤΟΣ ΣΕ ΘΕΡΜΑΝΣΗ	U01
ΠΡΟ-ΑΕΡΙΣΜΟΣ	U13
ΠΕΡΟ-ΑΝΑΜΜΑ ΚΑΥΣΤΗΡΑ	U17
ΠΡΟΣΠΑΘΕΙΑ ΑΝΑΜΜΑΤΟΣ ΚΑΥΣΤΗΡΑ	U18
ΕΛΕΓΧΟΣ ΦΛΟΓΑΣ	U19
ΛΕΙΤΟΥΡΓΙΑ ΑΝΕΜΙΣΤΗΡΑ ΣΕ ΠΡΟΣΠΑΘΕΙΕΣ ΑΝΑΜΜΑΤΟΣ	U20
ΛΕΙΤΟΥΡΓΙΑ ΣΕ ΚΑΤΑΧΩΡΗΘΕΝ SETPOINT ΘΕΡΜΟΚΡΑΣΙΑΣ	U30
ΛΕΙΤΟΥΡΓΙΑ ΣΕ ΠΕΡΙΟΡΙΣΜΕΝΟ SETPOINT ΘΕΡΜΟΚΡΑΣΙΑΣ	U31
ΛΕΙΤΟΥΡΓΙΑ ΣΤΗ ΜΕΓΙΣΤΗ ΔΙΑΘΕΣΙΜΗ ΙΣΧΥ	U32
ΚΑΤΑΓΡΑΦΗΚΕ ΒΑΘΜΙΔΑ ΕΠΙΠΕΔΟΥ 1	U33
ΚΑΤΑΓΡΑΦΗΚΕ ΒΑΘΜΙΔΑ ΕΠΙΠΕΔΟΥ 2	U34
ΚΑΤΑΓΡΑΦΗΚΕ ΒΑΘΜΙΔΑ ΕΠΙΠΕΔΟΥ 3	U35
ΕΝΕΡΓΗ ΠΡΟΣΤΑΣΙΑ ΦΛΟΓΑΣ	U36
ΧΡΟΝΟΣ ΣΤΑΘΕΡΟΠΟΙΗΣΗΣ	U37
ΕΚΚΙΝΗΣΗ ΛΕΒΗΤΑ ΣΤΗΝ ΕΛΑΧΙΣΤΗ ΙΣΧΥ	U38
ΜΕΤΑ-ΑΕΡΙΣΜΟΣ	U41
ΣΒΗΣΙΜΟ ΑΝΕΜΙΣΤΗΡΑ	U44
ΜΕΙΩΣΗ ΙΣΧΥΟΣ ΛΟΓΩ ΥΨΗΛΗΣ ΘΕΡΜΟΚΡΑΣΙΑΣ ΚΑΠΝΩΝ	U45
ΜΕΤΑΚΥΚΛΟΦΟΡΙΑ ΑΝΤΛΙΑΣ	U60

## 7. ΣΥΝΤΗΡΗΣΗ

### 7.1 Γενικά

Ο λέβητας δεν απαιτεί πολύπλοκη συντήρηση. Ωστόσο, συστήνεται να τον επιθεωρείτε και να τον συντηρείτε σε τακτά διαστήματα. Η συντήρηση και ο καθαρισμός του λέβητα θα πρέπει να διενεργούνται υποχρεωτικά τουλάχιστον μια φορά ετησίως από ειδικευμένο επαγγελματία.

### 7.2 Μήνυμα για τη συντήρηση

Αυτή η λειτουργία έχει σκοπό να ειδοποιεί το χρήστη μέσω της εμφάνισης στην οθόνη του συμβόλου  ότι ο λέβητας χρειάζεται συντήρηση.

### 7.3 Προειδοποιήσεις για τη συντήρηση

Ελέγχετε περιοδικά εάν η πίεση στο μανόμετρο, με την εγκατάσταση κρύα, κυμαίνεται μεταξύ **1 - 1,5 bar**. Στην περίπτωση που είναι χαμηλότερη ενεργήστε στη στρόφιγγα τροφοδοσίας της εγκατάστασης όπως περιγράφεται στο κεφάλαιο 7.5. Συνιστάται το άνοιγμα της στρόφιγγας να γίνεται πολύ αργά ώστε να διευκολύνεται η εξαέρωση.



Ο λέβητας διαθέτει υδραυλικό πρεσοστάτη που, σε περίπτωση απουσίας νερού, δεν επιτρέπει τη λειτουργία του λέβητα.



Σε περίπτωση που παρατηρούνται συχνές πτώσεις πίεσης, ζητήστε την επέμβαση της ΕΞΟΥΣΙΟΔΟΤΗΜΕΝΗΣ ΥΠΗΡΕΣΙΑΣ ΤΕΧΝΙΚΗΣ ΥΠΟΣΤΗΡΙΞΗΣ.

### 7.4 Οδηγίες για τη συντήρηση

Ο λέβητας δεν απαιτεί πολύπλοκη συντήρηση. Ωστόσο, συστήνεται να τον επιθεωρείτε και να τον συντηρείτε σε τακτά διαστήματα. Η συντήρηση και ο καθαρισμός του λέβητα θα πρέπει να διενεργούνται υποχρεωτικά τουλάχιστον μια φορά ετησίως από ειδικευμένο επαγγελματία.

### 7.5 Τροφοδοσία εγκατάστασης

Ο επιλογέας τροφοδοσίας είναι γαλάζιος και είναι τοποθετημένος κάτω από το λέβητα όπως μπορείτε να δείτε στη διπλανή εικόνα. Για την τροφοδοσία της εγκατάστασης ενεργήστε όπως περιγράφεται στη συνέχεια:

- Τραβήξτε προς τα κάτω τον επιλογέα **(A)** για να τον βγάλετε από την έδρα.
- Στρέψτε αργά αριστερόστροφα τον επιλογέα (στα αριστερά) για να πληρώσετε την εγκατάσταση. Μη χρησιμοποιείτε εργαλεία αλλά μόνο τα χέρια.
- Γεμίστε το σύστημα μέχρις ότου η πίεση που διαβάζετε στο μανόμετρο **(B)** φτάσει μια τιμή μεταξύ 1,0 και 1,5 bar.
- Κλείστε τη βρύση και ελέγξτε για διαρροές νερού.

Να ελέγχετε περιοδικά, με την εγκατάσταση κρύα, την πίεση που διαβάζετε στο μανόμετρο **(B)**. Σε περίπτωση χαμηλής πίεσης, ενεργήστε στη στρόφιγγα για να επαναφέρετε την πίεση στις απαιτούμενες τιμές.

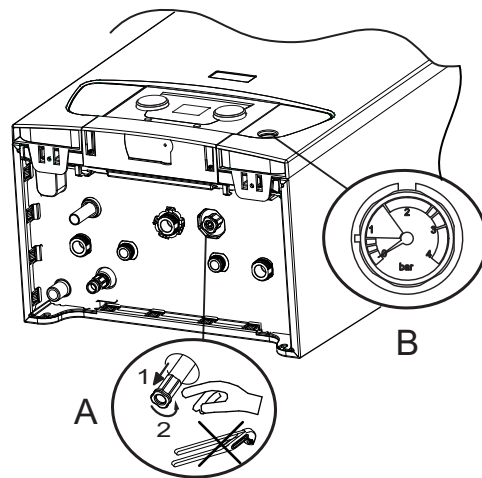

BO-0000025

## 7.6 Απαέρωση εγκατάστασης

Χρειάζεται να απαερώσετε τον ενδεχόμενο αέρα που υπάρχει στο λέβητα, στους αγωγούς ή στην μπαταρία για την αποφυγή ενοχλητικών θορύβων που μπορούν να παραχθούν σε φάση θέρμανσης ή παραλαβής του νερού. Για να γίνει αυτό, προχωρήστε ως ακολούθως:

1. Ανοίξτε τις βαλβίδες όλων των καλοριφέρ που συνδέονται στο σύστημα θέρμανσης.
2. Ρυθμίστε το θερμοστάτη περιβάλλοντος στην υψηλότερη δυνατή θερμοκρασία.
3. Περιμένετε να ζεσταθούν τα καλοριφέρ.
4. Ρυθμίστε το θερμοστάτη περιβάλλοντος στη χαμηλότερη δυνατή θερμοκρασία.
5. Περιμένετε περίπου 10 λεπτά, μέχρις ότου τα καλοριφέρ κρυώσουν.
6. Απαερώστε τα καλοριφέρ. Αρχίστε από τους χαμηλότερους ορόφους.
7. Ανοίξτε το ρακόρ καθαρισμού κρατώντας ένα πανί πάνω στο ρακόρ.
8. Περιμένετε μέχρι τη διαφυγή του νερού από τη βαλβίδα καθαρισμού, κατόπιν κλείστε το ρακόρ καθαρισμού.
9. Μετά τον καθαρισμό, ελέγξτε αν η πίεση της εγκατάστασης είναι ακόμη επαρκής.

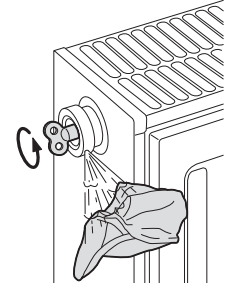
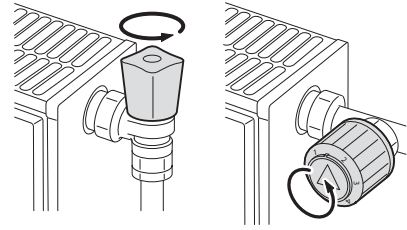

BO-000026



Προσέξτε γιατί το νερό μπορεί ακόμη να είναι θερμό.



Αν η υδραυλική πίεση του νερού στην εγκατάσταση θέρμανσης είναι χαμηλότερη των 0,8 bar συστήνεται να αποκαταστήσετε την πίεση (υδραυλική πίεση προτεινόμενη μεταξύ 1,0 και 1,5 bar) όπως περιγράφεται στο κεφάλαιο 7.5.

## 7.7 Άδειασμα εγκατάστασης

Ο επιλογέας εκκένωσης είναι τοποθετημένος κάτω από το λέβητα όπως μπορείτε να δείτε στη διπλανή εικόνα. Για το άδειασμα της εγκατάστασης ενεργήστε όπως περιγράφεται στη συνέχεια:

- Στρέψτε αργά τον επιλογέα (C) αριστερόστροφα (στα αριστερά) για να ανοίξετε τη στρόφιγγα. Μη χρησιμοποιείτε εργαλεία αλλά μόνο τα χέρια.
- Στο τέλος της εκκένωσης κλείστε τη στρόφιγγα.

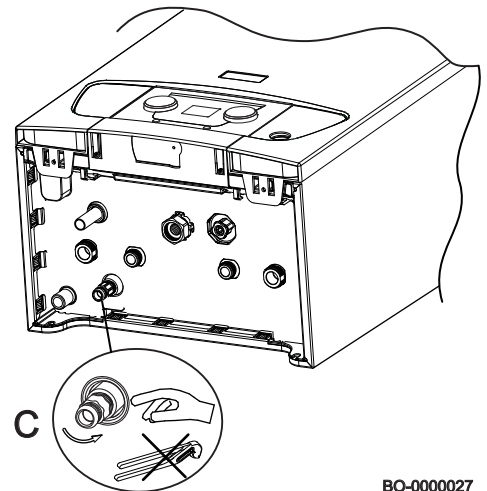

BO-000027

## 8. ΕΠΙΛΥΣΗ ΤΩΝ ΠΡΟΒΛΗΜΑΤΩΝ

Οι επισημάνσεις στην οθόνη είναι δύο τύπων: φευγαλέες ή διαρκείς. Η πρώτη εμφάνιση στην οθόνη είναι ένα γράμμα ακολουθούμενο από έναν κωδικό δύο ψηφίων. Το γράμμα δείχνει τον τύπο ανωμαλίας, προσωρινή (H) ή διαρκής (E). Ο αριθμητικός κωδικός δείχνει τη μονάδα υπαγωγής της ανωμαλίας που κατηγοριοποιείται ανάλογα με την ασφάλεια. Η δεύτερη εμφάνιση εναλλάσσεται με την πρώτη αναβοσβήνοντας, αποτελείται από έναν αριθμητικό κωδικό δύο ψηφίων που προσδιορίζει τον τύπο ανωμαλίας (δείτε τους πίνακες ανωμαλιών που ακολουθούν).

### ΠΡΟΣΩΡΙΝΗ ΑΝΩΜΑΛΙΑ (H.x.x.)

Η προσωρινή ανωμαλία ταυτοποιείται στην οθόνη από το γράμμα "H" ακολουθούμενο από έναν αριθμό (ομάδα). Η προσωρινή ανωμαλία είναι ένας τύπος ανωμαλίας που δεν προκαλεί διαρκές μπλοκάρισμα αλλά εξουδετερώνεται μόλις παύσει το αίτιο που την προκάλεσε.

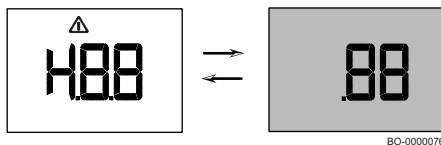

### ΔΙΑΡΚΗΣ ΑΝΩΜΑΛΙΑ (E.x.x.)

Η διαρκής ανωμαλία ταυτοποιείται στην οθόνη από το γράμμα "E" ακολουθούμενο από έναν αριθμό (ομάδα). Πατήστε για 1 δευτερόλεπτο το κουμπί RESET. Σε περίπτωση συχνών εμφανίσεων ανωμαλίας, καλέστε το εξουσιοδοτημένο Κέντρο Τεχνικής Υποστήριξης.

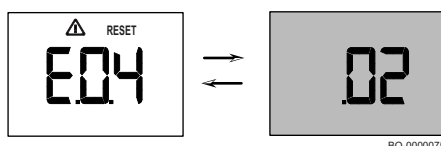

## 8.1 Κωδικοί ανωμαλίας

### ΠΡΟΣΩΡΙΝΗ ΑΝΩΜΑΛΙΑ

ΕΜΦΑΝΙΣΗ ΟΘΟΝΗΣ ΛΕΒΗΤΑ		ΠΕΡΙΓΡΑΦΗ ΠΡΟΣΩΡΙΝΩΝ ΑΝΩΜΑΛΙΩΝ
Κωδικός ομάδας	Ειδικός κωδικός	
H.01	.00	ΠΡΟΣΩΡΙΝΗ ΑΠΟΥΣΙΑ ΕΠΙΚΟΙΝΩΝΙΑΣ ΜΕΤΑΞΥ ΒΑΛΒΙΔΑΣ ΑΕΡΙΟΥ ΚΑΙ ΚΑΡΤΑΣ ΛΕΒΗΤΑ
H.01	.05	ΕΠΙΤΕΥΧΘΗΚΕ ΜΕΓΙΣΤΗ ΤΙΜΗ ΔΕΛΤΑ ΘΕΡΜΟΚΡΑΣΙΑΣ ΜΕΤΑΞΥ ΠΑΡΟΧΗΣ ΚΑΙ ΕΠΙΣΤΡΟΦΗΣ
H.01	.08	ΑΥΞΗΣΗ ΘΕΡΜΟΚΡΑΣΙΑΣ ΠΑΡΟΧΗΣ ΠΟΛΥ ΤΑΧΕΙΑ ΣΕ ΘΕΡΜΑΝΣΗ
H.01	.14	ΕΠΙΤΕΥΧΘΗΚΕ ΜΕΓΙΣΤΗ ΤΙΜΗ ΘΕΡΜΟΚΡΑΣΙΑΣ ΠΑΡΟΧΗΣ
H.01	.18	ΑΠΟΥΣΙΑ ΚΥΚΛΟΦΟΡΙΑΣ ΝΕΡΟΥ (ΠΡΟΣΩΡΙΝΗ)
H.01	.21	ΑΥΞΗΣΗ ΘΕΡΜΟΚΡΑΣΙΑΣ ΠΑΡΟΧΗΣ ΠΟΛΥ ΓΡΗΓΟΡΑ ΣΕ ΖΕΣΤΟ ΝΕΡΟ ΟΙΚΙΑΚΗΣ ΧΡΗΣΗΣ
H.02	.02	ΑΝΑΜΟΝΗ ΕΙΣΑΓΩΓΗΣ ΠΑΡΑΜΕΤΡΩΝ ΔΙΑΜΟΡΦΩΣΗΣ (C1, C2)
H.02	.03	ΕΙΣΗΧΘΗΣΑΝ ΜΗ ΣΩΣΤΕΣ ΠΑΡΑΜΕΤΡΟΙ ΔΙΑΜΟΡΦΩΣΗΣ (C1, C2)
H.02	.04	ΔΥΣΑΝΑΓΝΩΣΤΗ ΚΑΡΤΑ ΠΑΡΑΜΕΤΡΩΝ
H.02	.06	ΧΑΜΗΛΗ ΠΙΕΣΗ ΚΥΚΛΩΜΑΤΟΣ ΘΕΡΜΑΝΣΗΣ
H.03	.00	ΜΗ ΤΑΥΤΟΠΟΙΗΣΗ ΜΕΡΟΥΣ ΑΣΦΑΛΕΙΑΣ ΤΟΥ ΛΕΒΗΤΑ
H.03	.01	ΑΠΟΥΣΙΑ ΕΠΙΚΟΙΝΩΝΙΑΣ ΚΥΚΛΩΜΑΤΟΣ COMFORT (ΕΣΩΤΕΡΙΚΟ ΣΦΑΛΜΑ ΚΑΡΤΑΣ ΛΕΒΗΤΑ)
H.03	.02	ΠΡΟΣΩΡΙΝΗ ΑΠΩΛΕΙΑ ΤΗΣ ΦΛΟΓΑΣ

### ΔΙΑΡΚΗΣ ΑΝΩΜΑΛΙΑ (ΑΠΑΙΤΕΙ RESET)

ΕΜΦΑΝΙΣΗ ΟΘΟΝΗΣ ΛΕΒΗΤΑ		ΠΕΡΙΓΡΑΦΗ ΔΙΑΡΚΩΝ ΑΝΩΜΑΛΙΩΝ ΠΟΥ ΑΠΑΙΤΟΥΝ RESET
Κωδικός ομάδας	Ειδικός κωδικός	
E.00	.04	ΑΙΣΘΗΤΗΡΑΣ ΘΕΡΜΟΚΡΑΣΙΑΣ ΕΠΙΣΤΡΟΦΗΣ ΜΗ ΣΥΝΔΕΔΕΜΕΝΟΣ
E.00	.05	ΑΙΣΘΗΤΗΡΑΣ ΘΕΡΜΟΚΡΑΣΙΑΣ ΕΠΙΣΤΡΟΦΗΣ ΣΕ ΒΡΑΧΥΚΥΚΛΩΜΑ
E.01	.04	ΑΠΩΛΕΙΑ ΦΛΟΓΑΣ ΔΙΑΠΙΣΤΩΘΕΙΣΑ 5 ΦΟΡΕΣ ΣΕ 24 ΩΡΕΣ (ΜΕ ΚΑΥΣΤΗΡΑ ΑΝΑΜΜΕΝΟ)
E.01	.11	ΕΣΦΑΛΜΕΝΟΣ ΑΡΙΘΜΟΣ ΣΤΡΟΦΩΝ ΤΟΥ ΑΝΕΜΙΣΤΗΡΑ
E.01	.12	ΘΕΡΜΟΚΡΑΣΙΑ ΚΑΤΑΓΡΑΦΕΙΣΑ ΑΠΟ ΤΟΝ ΑΙΣΘΗΤΗΡΑ ΕΠΙΣΤΡΟΦΗΣ ΜΕΓΑΛΥΤΕΡΗ ΤΗΣ ΘΕΡΜΟΚΡΑΣΙΑΣ ΠΑΡΟΧΗΣ
H.01	.17	ΑΠΟΥΣΙΑ ΚΥΚΛΟΦΟΡΙΑΣ ΝΕΡΟΥ (ΔΙΑΡΚΗΣ)
H.01	.20	ΕΠΙΤΕΥΧΘΗΚΕ ΜΕΓΙΣΤΗ ΤΙΜΗ ΓΙΑ ΘΕΡΜΟΚΡΑΣΙΑ ΚΑΠΝΩΝ
E.02	.00	ΛΕΒΗΤΑΣ ΣΕ ΦΑΣΗ RESET
E.02	.07	ΧΑΜΗΛΗ ΠΙΕΣΗ ΚΥΚΛΩΜΑΤΟΣ ΘΕΡΜΑΝΣΗΣ
E.02	.16	ΤΙΜΕΟΥΤ ΕΠΙΚΟΙΝΩΝΙΑΣ ΜΕ ΕΣΩΤΕΡΙΚΗ ΜΝΗΜΗ ΚΑΡΤΑΣ ΛΕΒΗΤΑ
E.02	.17	ΔΙΑΡΚΗΣ ΑΠΟΥΣΙΑ ΕΠΙΚΟΙΝΩΝΙΑΣ ΜΕΤΑΞΥ ΒΑΛΒΙΔΑΣ ΑΕΡΙΟΥ ΚΑΙ ΚΑΡΤΑΣ ΛΕΒΗΤΑ
E.02	.19	ΤΡΟΠΟΠΟΙΗΣΗ ΚΑΤΑΣΤΑΣΗΣ DIP-SWITCH J=1 (παράγραφος 6.6.1)
E.02	.20	ΤΡΟΠΟΠΟΙΗΣΗ ΚΑΤΑΣΤΑΣΗΣ DIP-SWITCH J=2 (παράγραφος 6.6.1)
E.02	.21	ΤΡΟΠΟΠΟΙΗΣΗ ΚΑΤΑΣΤΑΣΗΣ DIP-SWITCH J=3 (παράγραφος 6.6.1)
E.02	.47	ΑΠΟΤΥΧΗΜΕΝΗ ΣΥΝΔΕΣΗ ΜΕ ΕΞΩΤΕΡΙΚΗ ΔΙΑΤΑΞΗ
E.02	.48	ΑΠΟΤΥΧΗΜΕΝΗ ΔΙΑΜΟΡΦΩΣΗ ΕΞΩΤΕΡΙΚΗΣ ΣΥΣΚΕΥΗΣ
E.04	.00	ΑΝΩΜΑΛΙΑ ΒΑΛΒΙΔΑΣ ΑΕΡΙΟΥ
E.04	.01	ΑΙΣΘΗΤΗΡΑΣ ΘΕΡΜΟΚΡΑΣΙΑΣ ΠΑΡΟΧΗΣ ΣΕ ΒΡΑΧΥΚΥΚΛΩΜΑ
E.04	.02	ΑΙΣΘΗΤΗΡΑΣ ΘΕΡΜΟΚΡΑΣΙΑΣ ΠΑΡΟΧΗΣ ΜΗ ΣΥΝΔΕΔΕΜΕΝΟΣ
E.04	.03	ΕΠΙΤΕΥΧΘΗΚΕ Η ΚΡΙΤΙΚΗ ΤΙΜΗ ΘΕΡΜΟΚΡΑΣΙΑΣ ΠΑΡΟΧΗΣ
E.04	.04	ΑΙΣΘΗΤΗΡΑΣ ΚΑΠΝΩΝ ΣΕ ΒΡΑΧΥΚΥΚΛΩΜΑ
E.04	.05	ΑΙΣΘΗΤΗΡΑΣ ΚΑΠΝΩΝ ΜΗ ΣΥΝΔΕΔΕΜΕΝΟΣ
E.04	.06	ΕΠΙΤΕΥΧΘΗΚΕ ΚΡΙΤΙΚΗ ΤΙΜΗ ΘΕΡΜΟΚΡΑΣΙΑΣ ΚΑΠΝΩΝ
E.04	.08	ΕΠΙΤΕΥΧΘΗΚΕ Η ΜΕΓΙΣΤΗ ΤΙΜΗ ΘΕΡΜΟΚΡΑΣΙΑΣ ΑΣΦΑΛΕΙΑΣ
E.04	.10	ΑΠΟΤΥΧΗΜΕΝΟ ΑΝΑΜΜΑ ΤΟΥ ΚΑΥΣΤΗΡΑ ΜΕΤΑ ΑΠΟ 5 ΠΡΟΣΠΑΘΕΙΕΣ
E.04	.12	ΑΠΟΥΣΙΑ ΑΝΑΜΜΑΤΟΣ ΛΟΓΩ ΕΝΤΟΠΙΣΜΟΥ ΠΑΡΑΣΙΤΙΚΗΣ ΦΛΟΓΑΣ
E.04	.13	ΣΤΡΟΦΕΑΣ ΤΟΥ ΑΝΕΜΙΣΤΗΡΑ ΜΠΛΟΚΑΡΙΣΜΕΝΟΣ
E.04	.17	ΒΛΑΒΗ ΚΥΚΛΩΜΑΤΟΣ ΧΕΙΡΙΣΜΟΥ ΒΑΛΒΙΔΑΣ ΑΕΡΙΟΥ

### ΣΗΜΑΝΤΙΚΟ

Συνδέοντας στο λέβητα εξωτερικές διατάξεις, σε περίπτωση ανωμαλίας εμφανίζεται πάντα ο κωδικός "254". Κοιτάξτε στην οθόνη του λέβητα τον κωδικό ανωμαλίας.

## 9. ΘΕΣΗ ΕΚΤΟΣ ΛΕΙΤΟΥΡΓΙΑΣ

### 9.1 Διαδικασία αποσυναρμολόγησης

Πριν προχωρήσετε στη διάθεση της συσκευής βεβαιωθείτε ότι έχετε αποσυνδέσει την ηλεκτρική τροφοδοσία και έχετε κλείσει τη στρόφιγγα του αερίου ανάντη του λέβητα.

## 10. ΔΙΑΘΕΣΗ

### 10.1 Διάθεση και ανακύκλωση



Μόνο ειδικευμένοι τεχνικοί είναι εξουσιοδοτημένοι να πρεμβίνουν στη συσκευή και στην εγκατάσταση.

Πριν προχωρήσετε στην απεγκατάσταση της συσκευής, βεβαιωθείτε ότι έχετε διακόψει την ηλεκτρική τροφοδοσία, ότι έχετε κλείσει τη στρόφιγγα εισόδου αερίου και ότι έχετε θέσει σε ασφάλεια όλες τις συνδέσεις του λέβητα και του συστήματος. Η συσκευή θα πρέπει να διατεθεί σωστά, σύμφωνα με το θεσμικό πλαίσιο, τους ισχύοντες νόμους και κανονισμούς. Η συσκευή και τα αξεσουάρ δεν πρέπει να διατεθούν με τα οικιακά απορρίμματα. Πλέον του 90% των υλικών της συσκευής είναι ανακυκλώσιμα.

## 11. ΠΡΟΣΤΑΣΙΑ ΤΟΥ ΠΕΡΙΒΑΛΛΟΝΤΟΣ

### 11.1 Εξοικονόμηση ενέργειας

#### Ρύθμιση της θέρμανσης

Ρυθμίστε τη θερμοκρασία παροχής λέβητα σε συνάρτηση του τύπου εγκατάστασης. Για εγκαταστάσεις με καλοριφέρ, συστήνεται να θέσετε μια μέγιστη θερμοκρασία παροχής του νερού θέρμανσης περίπου 60°C, αυξήστε την τιμή αυτή αν δεν επιτυγχάνεται η απαιτούμενη άνεση στο περιβάλλον. Στην περίπτωση εγκατάστασης με επιδαπέδια ακτινωτά πάνελ, μην ξεπερνάτε τη θερμοκρασία που προβλέπεται από το σχεδιαστή της εγκατάστασης. Συστήνεται η χρησιμοποίηση του Εξωτερικού Αισθητήρα ή/και της Μονάδας Περιβάλλοντος για την αυτόματη προσαρμογή της θερμοκρασίας παροχής σε συνάρτηση των ατμοσφαιρικών συνθηκών ή της εσωτερικής θερμοκρασίας. Με τον τρόπο αυτό δεν παράγεται πλέον θερμότητα περισσότερη από την πραγματικά αναγκαία. Ρυθμίστε τη θερμοκρασία περιβάλλοντος χωρίς να υπερθερμάνετε τους χώρους. Κάθε επιπλέον βαθμός θερμοκρασίας σημαίνει μεγαλύτερη ενεργειακή κατανάλωση, ίση περίπου με 6%. Προσαρμόστε τη θερμοκρασία περιβάλλοντος και σε συνάρτηση με τον τύπο χρησιμοποίησης των χώρων. Για παράδειγμα, η κρεβατοκάμαρα ή τα λιγότερο χρησιμοποιούμενα δωμάτια μπορούν να θερμαίνονται σε χαμηλότερη θερμοκρασία. Να χρησιμοποιείτε τον ωριαίο προγραμματισμό (αν είναι διαθέσιμος) και να θέτετε τη θερμοκρασία περιβάλλοντος στις νυχτερινές ώρες χαμηλότερα από εκείνη στις ημερήσιες ώρες κατά περίπου 5°C. Χαμηλότερη τιμή δεν συμφέρει από την άποψη της εξοικονόμησης ενέργειας. Μόνο σε περίπτωση μακράς απουσίας, όπως για παράδειγμα στις διακοπές, να χαμηλώνετε περισσότερο το σετ θερμοκρασίας. Μην καλύπτετε τα καοριφέρ για να μην παρεμποδίζεται η σωστή κυκλοφορία αέρα. Για τον αερισμό των χώρων μην αφήνετε μισόκλειστα τα παράθυρα αλλά να τα ανοίγετε τελείως για σύντομη χρονική περίοδο.

#### Ζεστό νερό οικιακής χρήσης

Ικανοποιητική εξοικονόμηση ενέργειας επιτυγχάνεται θέτοντας μια θερμοκρασία comfort του νερού οικιακής χρήσης χωρίς να το αναμινύετε με κρύο νερό. Κάθε περαιτέρω θέρμανση προξενεί σπατάλη ενέργειας και μεγαλύτερο σχηματισμό αλάτων (κύριο αίτιο της ανώμαλης λειτουργίας του λέβητα).

**BAXI**

*36061 Bassano del Grappa (VI) - ITALIA*

*Via Trozzetti, 20*

*Servizio clienti: tel. 0424-517800 – Telefax 0424-38089*

*[www.baxi.it](http://www.baxi.it)*